

## CIÊNCIAS DA NATUREZA

### E SUAS TECNOLOGIAS

#### Questões de 46 a 90

#### QUESTÃO 46

Christiaan Huygens, em 1656, criou o relógio de pêndulo. Nesse dispositivo, a pontualidade baseia-se na regularidade das pequenas oscilações do pêndulo. Para manter a precisão desse relógio, diversos problemas foram contornados. Por exemplo, a haste passou por ajustes até que, no início do século XX, houve uma inovação, que foi sua fabricação usando uma liga metálica que se comporta regularmente em um largo intervalo de temperaturas.

YODER, J. G. *Unrolling Time: Christiaan Huygens and the mathematization of nature.* Cambridge: Cambridge University Press, 2004 (adaptado).

Desprezando a presença de forças dissipativas e considerando a aceleração da gravidade constante, para que esse tipo de relógio realize corretamente a contagem do tempo, é necessário que o(a)

- A comprimento da haste seja mantido constante.
- B massa do corpo suspenso pela haste seja pequena.
- C material da haste possua alta condutividade térmica.
- D amplitude da oscilação seja constante a qualquer temperatura.
- E energia potencial gravitacional do corpo suspenso se mantenha constante.

#### QUESTÃO 47

Na década de 1940, na Região Centro-Oeste, produtores rurais, cujos bois, porcos, aves e cabras estavam morrendo por uma peste desconhecida, fizeram uma promessa, que consistiu em não comer carne e derivados até que a peste fosse debelada. Assim, durante três meses, arroz, feijão, verduras e legumes formaram o prato principal desses produtores.

O Hoje, 15 out. 2011 (adaptado).

Para suprir o déficit nutricional a que os produtores rurais se submeteram durante o período da promessa, foi importante eles terem consumido alimentos ricos em

- A vitaminas A e E.
- B frutose e sacarose.
- C aminoácidos naturais.
- D aminoácidos essenciais.
- E ácidos graxos saturados.

#### QUESTÃO 48

A liberação dos gases clorofluorcarbonos (CFCs) na atmosfera pode provocar depleção de ozônio ( $O_3$ ) na estratosfera. O ozônio estratosférico é responsável por absorver parte da radiação ultravioleta emitida pelo Sol, a qual é nociva aos seres vivos. Esse processo, na camada de ozônio, é ilustrado simplificada na figura.

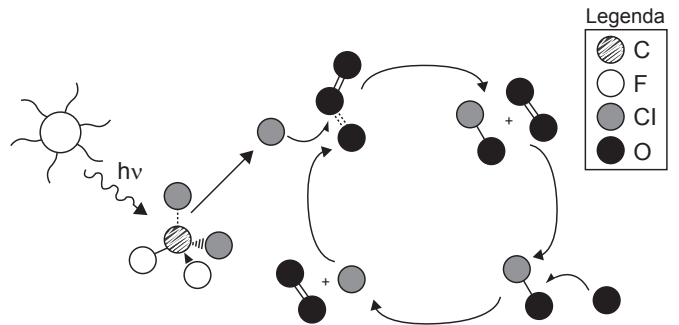

Quimicamente, a destruição do ozônio na atmosfera por gases CFCs é decorrência da

- A clivagem da molécula de ozônio pelos CFCs para produzir espécies radiculares.
- B produção de oxigênio molecular a partir de ozônio, catalisada por átomos de cloro.
- C oxidação do monóxido de cloro por átomos de oxigênio para produzir átomos de cloro.
- D reação direta entre os CFCs e o ozônio para produzir oxigênio molecular e monóxido de cloro.
- E reação de substituição de um dos átomos de oxigênio na molécula de ozônio por átomos de cloro.

#### QUESTÃO 49

O potencial brasileiro para transformar lixo em energia permanece subutilizado — apenas pequena parte dos resíduos brasileiros é utilizada para gerar energia. Contudo, bons exemplos são os aterros sanitários, que utilizam a principal fonte de energia ali produzida. Alguns aterros vendem créditos de carbono com base no Mecanismo de Desenvolvimento Limpo (MDL), do Protocolo de Kyoto.

Essa fonte de energia subutilizada, citada no texto, é o

- A etanol, obtido a partir da decomposição da matéria orgânica por bactérias.
- B gás natural, formado pela ação de fungos decompositores da matéria orgânica.
- C óleo de xisto, obtido pela decomposição da matéria orgânica pelas bactérias anaeróbias.
- D gás metano, obtido pela atividade de bactérias anaeróbias na decomposição da matéria orgânica.
- E gás liquefeito de petróleo, obtido pela decomposição de vegetais presentes nos restos de comida.

### QUESTÃO 50

É comum aos fotógrafos tirar fotos coloridas em ambientes iluminados por lâmpadas fluorescentes, que contêm uma forte composição de luz verde. A consequência desse fato na fotografia é que todos os objetos claros, principalmente os brancos, aparecerão esverdeados. Para equilibrar as cores, deve-se usar um filtro adequado para diminuir a intensidade da luz verde que chega aos sensores da câmera fotográfica. Na escolha desse filtro, utiliza-se o conhecimento da composição das cores-luz primárias: vermelho, verde e azul; e das cores-luz secundárias: amarelo = vermelho + verde, ciano = verde + azul e magenta = vermelho + azul.

Disponível em: <http://nautilus.fis.uc.pt>. Acesso em: 20 maio 2014 (adaptado).

Na situação descrita, qual deve ser o filtro utilizado para que a fotografia apresente as cores naturais dos objetos?

- A** Ciano.
- B** Verde.
- C** Amarelo.
- D** Magenta.
- E** Vermelho.

### QUESTÃO 51

Para impedir a contaminação microbiana do suprimento de água, deve-se eliminar as emissões de efluentes e, quando necessário, tratá-lo com desinfetante. O ácido hipocloroso (HClO), produzido pela reação entre cloro e água, é um dos compostos mais empregados como desinfetante. Contudo, ele não atua somente como oxidante, mas também como um ativo agente de cloração. A presença de matéria orgânica dissolvida no suprimento de água clorada pode levar à formação de clorofórmio ( $\text{CHCl}_3$ ) e outras espécies orgânicas cloradas tóxicas.

SPIRO, T. G.; STIGLIANI, W. M. *Química ambiental*. São Paulo: Pearson, 2009 (adaptado).

Visando eliminar da água o clorofórmio e outras moléculas orgânicas, o tratamento adequado é a

- A** filtração, com o uso de filtros de carvão ativo.
- B** fluoretação, pela adição de fluoreto de sódio.
- C** coagulação, pela adição de sulfato de alumínio.
- D** correção do pH, pela adição de carbonato de sódio.
- E** floculação, em tanques de concreto com a água em movimento.



## QUESTÃO 52

A talidomida é um sedativo leve e foi muito utilizado no tratamento de náuseas, comuns no início da gravidez. Quando foi lançada, era considerada segura para o uso de grávidas, sendo administrada como uma mistura racêmica composta pelos seus dois enantiômeros (R e S). Entretanto, não se sabia, na época, que o enantiômero S leva à malformação congênita, afetando principalmente o desenvolvimento normal dos braços e pernas do bebê.

COELHO, F. A. S. Fármacos e quiralidade. *Cadernos Temáticos de Química Nova na Escola*, São Paulo, n. 3, maio 2001 (adaptado).

Essa malformação congênita ocorre porque esses enantiômeros

- A reagem entre si.
- B não podem ser separados.
- C não estão presentes em partes iguais.
- D interagem de maneira distinta com o organismo.
- E são estruturas com diferentes grupos funcionais.

## QUESTÃO 53

Embora seja um conceito fundamental para a biologia, o termo “evolução” pode adquirir significados diferentes no senso comum. A ideia de que a espécie humana é o ápice do processo evolutivo é amplamente difundida, mas não é compartilhada por muitos cientistas.

Para esses cientistas, a compreensão do processo citado baseia-se na ideia de que os seres vivos, ao longo do tempo, passam por

- A modificação de características.
- B incremento no tamanho corporal.
- C complexificação de seus sistemas.
- D melhoria de processos e estruturas.
- E especialização para uma determinada finalidade.

## QUESTÃO 54

O biodiesel não é classificado como uma substância pura, mas como uma mistura de ésteres derivados dos ácidos graxos presentes em sua matéria-prima. As propriedades do biodiesel variam com a composição do óleo vegetal ou gordura animal que lhe deu origem, por exemplo, o teor de ésteres saturados é responsável pela maior estabilidade do biodiesel frente à oxidação, o que resulta em aumento da vida útil do biocombustível. O quadro ilustra o teor médio de ácidos graxos de algumas fontes oleaginosas.

Fonte oleaginosa	Teor médio do ácido graxo (% em massa)					
	Mirístico (C14:0)	Palmítico (C16:0)	Estearico (C18:0)	Oleico (C18:1)	Linoleico (C18:2)	Linolênico (C18:3)
Milho	< 0,1	11,7	1,9	25,2	60,6	0,5
Palma	1,0	42,8	4,5	40,5	10,1	0,2
Canola	< 0,2	3,5	0,9	64,4	22,3	8,2
Algodão	0,7	20,1	2,6	19,2	55,2	0,6
Amendoim	< 0,6	11,4	2,4	48,3	32,0	0,9

MA, F.; HANNA, M. A. Biodiesel Production: a review. *Bioresource Technology*, Londres, v. 70, n. 1, jan. 1999 (adaptado).

Qual das fontes oleaginosas apresentadas produziria um biodiesel de maior resistência à oxidação?

- A Milho.
- B Palma.
- C Canola.
- D Algodão.
- E Amendoim.

**QUESTÃO 55**

Uma pessoa, lendo o manual de uma ducha que acabou de adquirir para a sua casa, observa o gráfico, que relaciona a vazão na ducha com a pressão, medida em metros de coluna de água (mca).

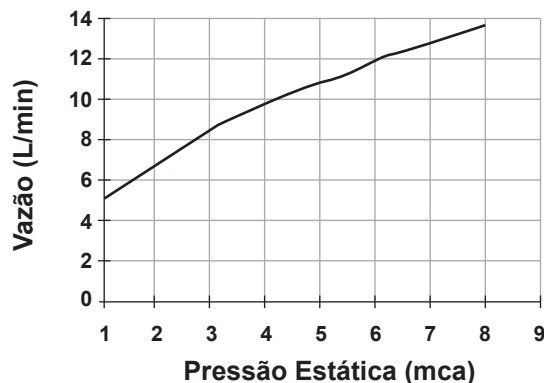

Nessa casa residem quatro pessoas. Cada uma delas toma um banho por dia, com duração média de 8 minutos, permanecendo o registro aberto com vazão máxima durante esse tempo. A ducha é instalada em um ponto seis metros abaixo do nível da lâmina de água, que se mantém constante dentro do reservatório.

Ao final de 30 dias, esses banhos consumirão um volume de água, em litros, igual a

- A** 69 120.
- B** 17 280.
- C** 11 520.
- D** 8 640.
- E** 2 880.

**QUESTÃO 56**

Diesel é uma mistura de hidrocarbonetos que também apresenta enxofre em sua composição. Esse enxofre é um componente indesejável, pois o trióxido de enxofre gerado é um dos grandes causadores da chuva ácida. Nos anos 1980, não havia regulamentação e era utilizado óleo diesel com 13 000 ppm de enxofre. Em 2009, o diesel passou a ter 1 800 ppm de enxofre (S1800) e, em seguida, foi inserido no mercado o diesel S500 (500 ppm). Em 2012, foi difundido o diesel S50, com 50 ppm de enxofre em sua composição. Atualmente, é produzido um diesel com teores de enxofre ainda menores.

Os impactos da má qualidade do óleo diesel brasileiro. Disponível em: [www.cnt.org.br](http://www.cnt.org.br).

Acesso em: 20 dez. 2012 (adaptado).

A substituição do diesel usado nos anos 1980 por aquele difundido em 2012 permitiu uma redução percentual de emissão de  $\text{SO}_3$  de

- A** 86,2%.
- B** 96,2%.
- C** 97,2%.
- D** 99,6%.
- E** 99,9%.

**QUESTÃO 57**

Um sistema de iluminação foi construído com um circuito de três lâmpadas iguais conectadas a um gerador (G) de tensão constante. Esse gerador possui uma chave que pode ser ligada nas posições A ou B.

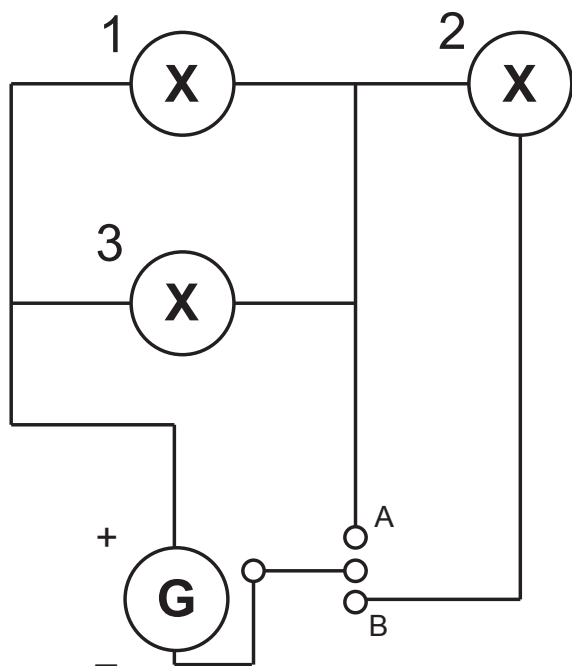

Considerando o funcionamento do circuito dado, a lâmpada 1 brilhará mais quando a chave estiver na posição

- A B, pois a corrente será maior nesse caso.
- B B, pois a potência total será maior nesse caso.
- C A, pois a resistência equivalente será menor nesse caso.
- D B, pois o gerador fornecerá uma maior tensão nesse caso.
- E A, pois a potência dissipada pelo gerador será menor nesse caso.

**QUESTÃO 58**

A capacidade de limpeza e a eficiência de um sabão dependem de sua propriedade de formar micelas estáveis, que arrastam com facilidade as moléculas impregnadas no material a ser limpo. Tais micelas têm em sua estrutura partes capazes de interagir com substâncias polares, como a água, e partes que podem interagir com substâncias apolares, como as gorduras e os óleos.

SANTOS, W. L. P.; MÓL, G. S. (Coords.). *Química e sociedade*. São Paulo: Nova Geração, 2005 (adaptado).

A substância capaz de formar as estruturas mencionadas é

- A  $C_{18}H_{36}$ .
- B  $C_{17}H_{33}COONa$ .
- C  $CH_3CH_2COONa$ .
- D  $CH_3CH_2CH_2COOH$ .
- E  $CH_3CH_2CH_2CH_2OCH_2CH_2CH_2CH_3$ .

**QUESTÃO 59**

A revelação das chapas de raios X gera uma solução que contém íons prata na forma de  $Ag(S_2O_3)_2^{3-}$ . Para evitar a descarga desse metal no ambiente, a recuperação de prata metálica pode ser feita tratando eletroquimicamente essa solução com uma espécie adequada. O quadro apresenta semirreações de redução de alguns íons metálicos.

Semirreação de redução	$E^0$ (V)
$Ag(S_2O_3)_2^{3-} (aq) + e^- \rightleftharpoons Ag (s) + 2 S_2O_3^{2-} (aq)$	+0,02
$Cu^{2+} (aq) + 2 e^- \rightleftharpoons Cu (s)$	+0,34
$Pt^{2+} (aq) + 2 e^- \rightleftharpoons Pt (s)$	+1,20
$Al^{3+} (aq) + 3 e^- \rightleftharpoons Al (s)$	-1,66
$Sn^{2+} (aq) + 2 e^- \rightleftharpoons Sn (s)$	-0,14
$Zn^{2+} (aq) + 2 e^- \rightleftharpoons Zn (s)$	-0,76

BENDASSOLLI, J. A. et al. Procedimentos para a recuperação de Ag de resíduos líquidos e sólidos. *Química Nova*, v. 26, n. 4, 2003 (adaptado).

Das espécies apresentadas, a adequada para essa recuperação é

- A Cu (s).
- B Pt (s).
- C  $Al^{3+}$  (aq).
- D Sn (s).
- E  $Zn^{2+}$  (aq).

**QUESTÃO 60**

Existem bactérias que inibem o crescimento de um fungo causador de doenças no tomateiro, por consumirem o ferro disponível no meio. As bactérias também fazem fixação de nitrogênio, disponibilizam cálcio e produzem auxinas, substâncias que estimulam diretamente o crescimento do tomateiro.

PELZER, G. Q. et al. Mecanismos de controle da murcha-de-esclerócio e promoção de crescimento em tomateiro mediados por rizobactérias. *Tropical Plant Pathology*, v. 36, n. 2, mar.-abr. 2011 (adaptado).

Qual dos processos biológicos mencionados indica uma relação ecológica de competição?

- A Fixação de nitrogênio para o tomateiro.
- B Disponibilização de cálcio para o tomateiro.
- C Diminuição da quantidade de ferro disponível para o fungo.
- D Liberação de substâncias que inibem o crescimento do fungo.
- E Liberação de auxinas que estimulam o crescimento do tomateiro.

**QUESTÃO 61**

Uma região de Cerrado possui lençol freático profundo, estação seca bem marcada, grande insolação e recorrência de incêndios naturais. Cinco espécies de árvores nativas, com as características apresentadas no quadro, foram avaliadas quanto ao seu potencial para uso em projetos de reflorestamento nessa região.

Característica	Árvore 1	Árvore 2	Árvore 3	Árvore 4	Árvore 5
Superfície foliar	Coberta por tricomas	Coberta por cera	Coberta por cera	Coberta por espinhos	Coberta por espinhos
Profundidade das raízes	Baixa	Alta	Baixa	Baixa	Alta

Qual é a árvore adequada para o reflorestamento dessa região?

- A 1
- B 2
- C 3
- D 4
- E 5

**QUESTÃO 62**

Um sistema de pistão contendo um gás é mostrado na figura. Sobre a extremidade superior do êmbolo, que pode movimentar-se livremente sem atrito, encontra-se um objeto. Através de uma chapa de aquecimento é possível fornecer calor ao gás e, com auxílio de um manômetro, medir sua pressão. A partir de diferentes valores de calor fornecido, considerando o sistema como hermético, o objeto elevou-se em valores  $\Delta h$ , como mostrado no gráfico. Foram estudadas, separadamente, quantidades equimolares de dois diferentes gases, denominados M e V.

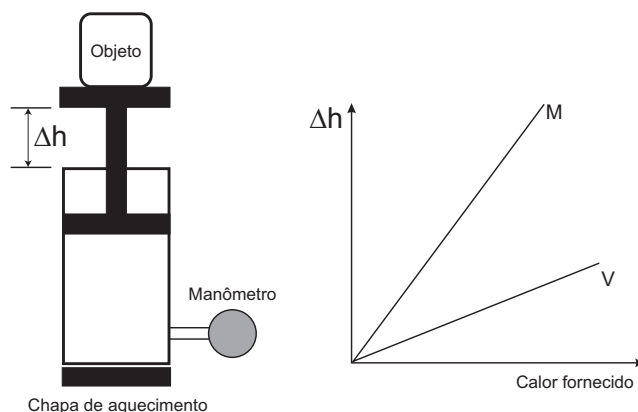

A diferença no comportamento dos gases no experimento decorre do fato de o gás M, em relação ao V, apresentar

- A maior pressão de vapor.
- B menor massa molecular.
- C maior compressibilidade.
- D menor energia de ativação.
- E menor capacidade calorífica.

**QUESTÃO 63**

A aplicação excessiva de fertilizantes nitrogenados na agricultura pode acarretar alterações no solo e na água pelo acúmulo de compostos nitrogenados, principalmente a forma mais oxidada, favorecendo a proliferação de algas e plantas aquáticas e alterando o ciclo do nitrogênio, representado no esquema. A espécie nitrogenada mais oxidada tem sua quantidade controlada por ação de microrganismos que promovem a reação de redução dessa espécie, no processo denominado desnitrificação.

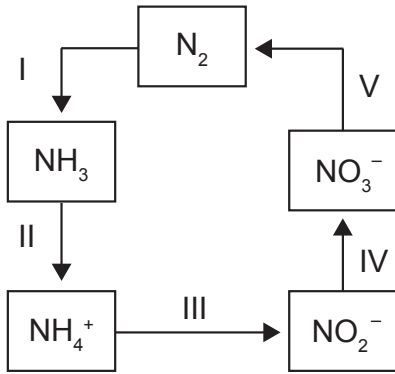

O processo citado está representado na etapa

- A** I.
- B** II.
- C** III.
- D** IV.
- E** V.

**QUESTÃO 64**

O pêndulo de Newton pode ser constituído por cinco pêndulos idênticos suspensos em um mesmo suporte. Em um dado instante, as esferas de três pêndulos são deslocadas para a esquerda e liberadas, deslocando-se para a direita e colidindo elasticamente com as outras duas esferas, que inicialmente estavam paradas.

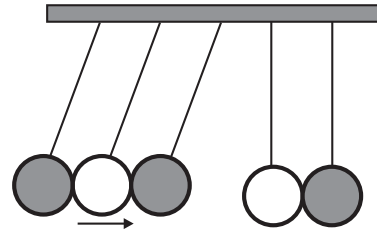

O movimento dos pêndulos após a primeira colisão está representado em:

- A**
- B**
- C**
- D**
- E**

**QUESTÃO 65**

A forma das moléculas, como representadas no papel, nem sempre é planar. Em um determinado fármaco, a molécula contendo um grupo não planar é biologicamente ativa, enquanto moléculas contendo substituintes planares são inativas.

O grupo responsável pela bioatividade desse fármaco é

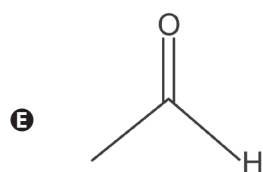
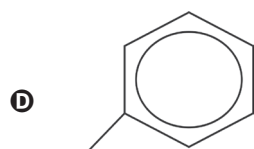
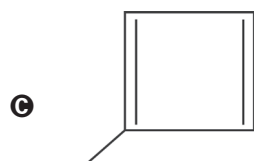
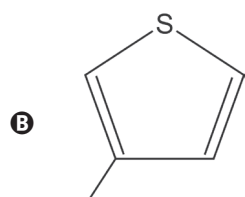
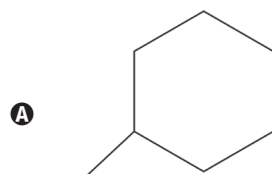

**QUESTÃO 66**

A elevação da temperatura das águas de rios, lagos e mares diminui a solubilidade do oxigênio, pondo em risco as diversas formas de vida aquática que dependem desse gás. Se essa elevação de temperatura acontece por meios artificiais, dizemos que existe poluição térmica. As usinas nucleares, pela própria natureza do processo de geração de energia, podem causar esse tipo de poluição.

Que parte do ciclo de geração de energia das usinas nucleares está associada a esse tipo de poluição?

- A** Fissão do material radioativo.
- B** Condensação do vapor-d'água no final do processo.
- C** Conversão de energia das turbinas pelos geradores.
- D** Aquecimento da água líquida para gerar vapor-d'água.
- E** Lançamento do vapor-d'água sobre as pás das turbinas.

**QUESTÃO 67**

Para entender os movimentos dos corpos, Galileu discutiu o movimento de uma esfera de metal em dois planos inclinados sem atritos e com a possibilidade de se alterarem os ângulos de inclinação, conforme mostra a figura. Na descrição do experimento, quando a esfera de metal é abandonada para descer um plano inclinado de um determinado nível, ela sempre atinge, no plano ascendente, no máximo, um nível igual àquele em que foi abandonada.

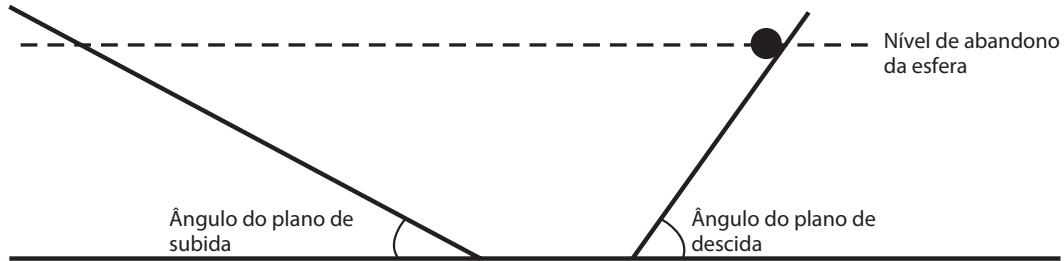

Galileu e o plano inclinado. Disponível em: [www.fisica.ufpb.br](http://www.fisica.ufpb.br). Acesso em: 21 ago. 2012 (adaptado).

Se o ângulo de inclinação do plano de subida for reduzido a zero, a esfera

- A** manterá sua velocidade constante, pois o impulso resultante sobre ela será nulo.
- B** manterá sua velocidade constante, pois o impulso da descida continuará a empurrá-la.
- C** diminuirá gradativamente a sua velocidade, pois não haverá mais impulso para empurrá-la.
- D** diminuirá gradativamente a sua velocidade, pois o impulso resultante será contrário ao seu movimento.
- E** aumentará gradativamente a sua velocidade, pois não haverá nenhum impulso contrário ao seu movimento.

**QUESTÃO 68**

Uma proposta de dispositivo capaz de indicar a qualidade da gasolina vendida em postos e, conseqüentemente, evitar fraudes, poderia utilizar o conceito de refração luminosa. Nesse sentido, a gasolina não adulterada, na temperatura ambiente, apresenta razão entre os senos dos raios incidente e refratado igual a 1,4. Desse modo, fazendo incidir o feixe de luz proveniente do ar com um ângulo fixo e maior que zero, qualquer modificação no ângulo do feixe refratado indicará adulteração no combustível.

Em uma fiscalização rotineira, o teste apresentou o valor de 1,9. Qual foi o comportamento do raio refratado?

- A** Mudou de sentido.
- B** Sofreu reflexão total.
- C** Atingiu o valor do ângulo limite.
- D** Direcionou-se para a superfície de separação.
- E** Aproximou-se da normal à superfície de separação.

**QUESTÃO 69**

Em um laboratório de genética experimental, observou-se que determinada bactéria continha um gene que conferia resistência a pragas específicas de plantas. Em vista disso, os pesquisadores procederam de acordo com a figura.

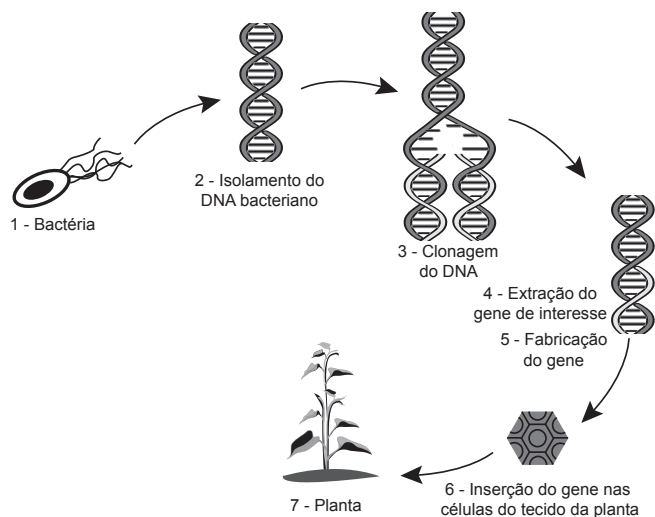

Disponível em: <http://ciencia.hsw.uol.com.br>. Acesso em: 22 nov. 2013 (adaptado).

Do ponto de vista biotecnológico, como a planta representada na figura é classificada?

- A** Clone.
- B** Híbrida.
- C** Mutante.
- D** Adaptada.
- E** Transgênica.

**QUESTÃO 70**

Visando minimizar impactos ambientais, a legislação brasileira determina que resíduos químicos lançados diretamente no corpo receptor tenham pH entre 5,0 e 9,0. Um resíduo líquido aquoso gerado em um processo industrial tem concentração de íons hidroxila igual a  $1,0 \times 10^{-10}$  mol/L. Para atender a legislação, um químico separou as seguintes substâncias, disponibilizadas no almoxarifado da empresa:  $\text{CH}_3\text{COOH}$ ,  $\text{Na}_2\text{SO}_4$ ,  $\text{CH}_3\text{OH}$ ,  $\text{K}_2\text{CO}_3$  e  $\text{NH}_4\text{Cl}$ .

Para que o resíduo possa ser lançado diretamente no corpo receptor, qual substância poderia ser empregada no ajuste do pH?

- A**  $\text{CH}_3\text{COOH}$
- B**  $\text{Na}_2\text{SO}_4$
- C**  $\text{CH}_3\text{OH}$
- D**  $\text{K}_2\text{CO}_3$
- E**  $\text{NH}_4\text{Cl}$

**QUESTÃO 71**

Parte do gás carbônico da atmosfera é absorvida pela água do mar. O esquema representa reações que ocorrem naturalmente, em equilíbrio, no sistema ambiental marinho. O excesso de dióxido de carbono na atmosfera pode afetar os recifes de corais.

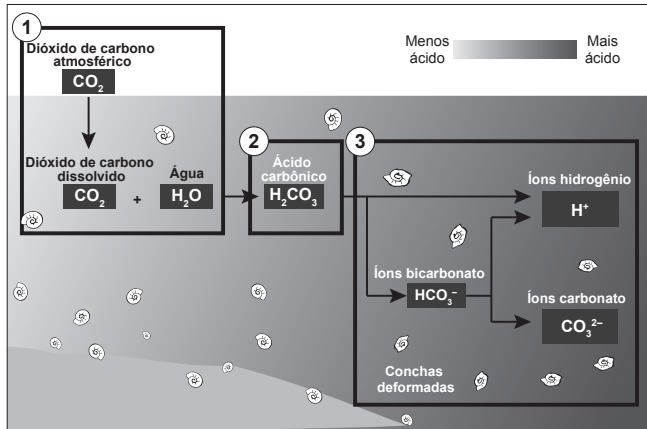

Disponível em: <http://news.bbc.co.uk>. Acesso em: 20 maio 2014 (adaptado).

O resultado desse processo nos corais é o(a)

- A** seu branqueamento, levando à sua morte e extinção.
- B** excesso de fixação de cálcio, provocando calcificação indesejável.
- C** menor incorporação de carbono, afetando seu metabolismo energético.
- D** estímulo da atividade enzimática, evitando a descalcificação dos esqueletos.
- E** dano à estrutura dos esqueletos calcários, diminuindo o tamanho das populações.

**QUESTÃO 72**

O funcionamento dos geradores de usinas elétricas baseia-se no fenômeno da indução eletromagnética, descoberto por Michael Faraday no século XIX. Pode-se observar esse fenômeno ao se movimentar um ímã e uma espira em sentidos opostos com módulo da velocidade igual a  $v$ , induzindo uma corrente elétrica de intensidade  $i$ , como ilustrado na figura.

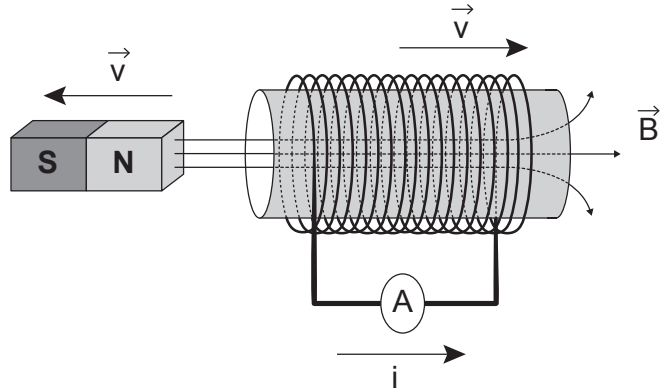

A fim de se obter uma corrente com o mesmo sentido da apresentada na figura, utilizando os mesmos materiais, outra possibilidade é mover a espira para a

- A** esquerda e o ímã para a direita com polaridade invertida.
- B** direita e o ímã para a esquerda com polaridade invertida.
- C** esquerda e o ímã para a esquerda com mesma polaridade.
- D** direita e manter o ímã em repouso com polaridade invertida.
- E** esquerda e manter o ímã em repouso com mesma polaridade.

**QUESTÃO 73**

Segundo a teoria evolutiva mais aceita hoje, as mitocôndrias, organelas celulares responsáveis pela produção de ATP em células eucariotas, assim como os cloroplastos, teriam sido originados de procariontes ancestrais que foram incorporados por células mais complexas.

Uma característica da mitocôndria que sustenta essa teoria é a

- A** capacidade de produzir moléculas de ATP.
- B** presença de parede celular semelhante à de procariontes.
- C** presença de membranas envolvendo e separando a matriz mitocondrial do citoplasma.
- D** capacidade de autoduplicação dada por DNA circular próprio semelhante ao bacteriano.
- E** presença de um sistema enzimático eficiente às reações químicas do metabolismo aeróbio.

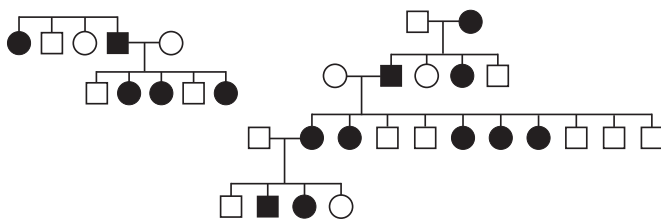
**QUESTÃO 74**

No heredograma, os símbolos preenchidos representam pessoas portadoras de um tipo raro de doença genética. Os homens são representados pelos quadrados e as mulheres, pelos círculos.

Qual é o padrão de herança observado para essa doença?

- A** Dominante autossômico, pois a doença aparece em ambos os sexos.
- B** Recessivo ligado ao sexo, pois não ocorre a transmissão do pai para os filhos.
- C** Recessivo ligado ao Y, pois a doença é transmitida dos pais heterozigotos para os filhos.
- D** Dominante ligado ao sexo, pois todas as filhas de homens afetados também apresentam a doença.
- E** Codominante autossômico, pois a doença é herdada pelos filhos de ambos os sexos, tanto do pai quanto da mãe.

**QUESTÃO 75**

Um pesquisador percebe que o rótulo de um dos vidros em que guarda um concentrado de enzimas digestivas está ilegível. Ele não sabe qual enzima o vidro contém, mas desconfia de que seja uma protease gástrica, que age no estômago digerindo proteínas. Sabendo que a digestão no estômago é ácida e no intestino é básica, ele monta cinco tubos de ensaio com alimentos diferentes, adiciona o concentrado de enzimas em soluções com pH determinado e aguarda para ver se a enzima age em algum deles.

O tubo de ensaio em que a enzima deve agir para indicar que a hipótese do pesquisador está correta é aquele que contém

- A** cubo de batata em solução com pH = 9.
- B** pedaço de carne em solução com pH = 5.
- C** clara de ovo cozida em solução com pH = 9.
- D** porção de macarrão em solução com pH = 5.
- E** bolinha de manteiga em solução com pH = 9.

**QUESTÃO 76**

Alguns sistemas de segurança incluem detectores de movimento. Nesses sensores, existe uma substância que se polariza na presença de radiação eletromagnética de certa região de frequência, gerando uma tensão que pode ser amplificada e empregada para efeito de controle. Quando uma pessoa se aproxima do sistema, a radiação emitida por seu corpo é detectada por esse tipo de sensor.

WENDLING, M. **Sensores**. Disponível em: [www2.feg.unesp.br](http://www2.feg.unesp.br). Acesso em: 7 maio 2014 (adaptado).

A radiação captada por esse detector encontra-se na região de frequência

- A** da luz visível.
- B** do ultravioleta.
- C** do infravermelho.
- D** das micro-ondas.
- E** das ondas longas de rádio.

**QUESTÃO 77**

O estudo de compostos orgânicos permite aos analistas definir propriedades físicas e químicas responsáveis pelas características de cada substância descoberta. Um laboratório investiga moléculas quirais cuja cadeia carbônica seja insaturada, heterogênea e ramificada.

A fórmula que se enquadra nas características da molécula investigada é

- A**  $\text{CH}_3-(\text{CH}_2)_2-\text{CH}(\text{OH})-\text{CO}-\text{NH}-\text{CH}_3$ .
- B**  $\text{CH}_3-(\text{CH}_2)_2-\text{CH}(\text{CH}_3)-\text{CO}-\text{NH}-\text{CH}_3$ .
- C**  $\text{CH}_3-(\text{CH}_2)_2-\text{CH}(\text{CH}_3)-\text{CO}-\text{NH}_2$ .
- D**  $\text{CH}_3-\text{CH}_2-\text{CH}(\text{CH}_3)-\text{CO}-\text{NH}-\text{CH}_3$ .
- E**  $\text{C}_6\text{H}_5-\text{CH}_2-\text{CO}-\text{NH}-\text{CH}_3$ .

**QUESTÃO 78**

Com o objetivo de substituir as sacolas de polietileno, alguns supermercados têm utilizado um novo tipo de plástico ecológico, que apresenta em sua composição amido de milho e uma resina polimérica termoplástica, obtida a partir de uma fonte petroquímica.

ERENO, D. Plásticos de vegetais. **Pesquisa Fapesp**, n. 179, jan. 2011 (adaptado).

Nesses plásticos, a fragmentação da resina polimérica é facilitada porque os carboidratos presentes

- A** dissolvem-se na água.
- B** absorvem água com facilidade.
- C** caramelizam por aquecimento e quebram.
- D** são digeridos por organismos decompositores.
- E** decompõem-se espontaneamente em contato com água e gás carbônico.

**QUESTÃO 79**

Em um hospital havia cinco lotes de bolsas de sangue, rotulados com os códigos I, II, III, IV e V. Cada lote continha apenas um tipo sanguíneo não identificado. Uma funcionária do hospital resolveu fazer a identificação utilizando dois tipos de soro, anti-A e anti-B. Os resultados obtidos estão descritos no quadro.

Código dos lotes	Volume de sangue (L)	Soro anti-A	Soro anti-B
I	22	Não aglutinou	Aglutinou
II	25	Aglutinou	Não aglutinou
III	30	Aglutinou	Aglutinou
IV	15	Não aglutinou	Não aglutinou
V	33	Não aglutinou	Aglutinou

Quantos litros de sangue eram do grupo sanguíneo do tipo A?

- A 15
- B 25
- C 30
- D 33
- E 55

**QUESTÃO 80**

O principal processo industrial utilizado na produção de fenol é a oxidação do cumeno (isopropilbenzeno). A equação mostra que esse processo envolve a formação do hidroperóxido de cumila, que em seguida é decomposto em fenol e acetona, ambos usados na indústria química como precursores de moléculas mais complexas. Após o processo de síntese, esses dois insumos devem ser separados para comercialização individual.

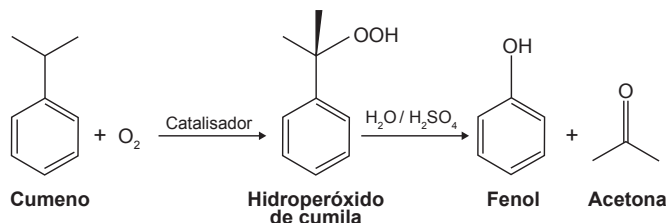

Considerando as características físico-químicas dos dois insumos formados, o método utilizado para a separação da mistura, em escala industrial, é a

- A filtração.
- B ventilação.
- C decantação.
- D evaporação.
- E destilação fracionada.

**QUESTÃO 81**

Os parasitoides (misto de parasitas e predadores) são insetos diminutos que têm hábitos muito peculiares: suas larvas podem se desenvolver dentro do corpo de outros organismos, como mostra a figura. A forma adulta se alimenta de pólen e açúcares. Em geral, cada parasitoide ataca hospedeiros de determinada espécie e, por isso, esses organismos vêm sendo amplamente usados para o controle biológico de pragas agrícolas.

**Ciclo de vida de um inseto parasitoide de lagartas**

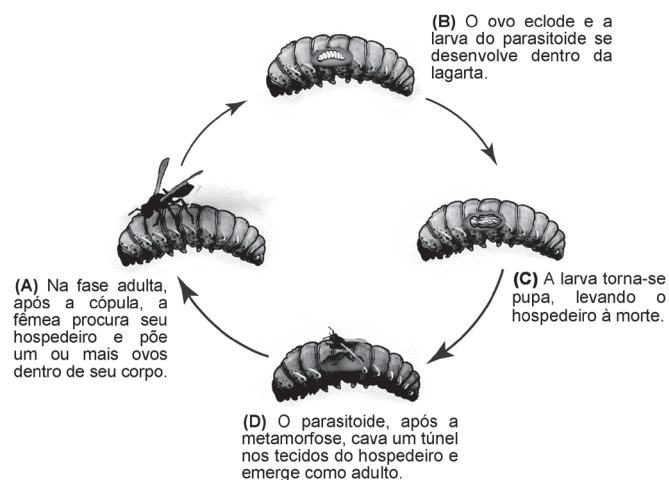

SANTO, M. M. E.; FARIA, M. L. Parasitoides: insetos benéficos e cruéis. *Ciência Hoje*, v. 49, n. 291, abr. 2012 (adaptado).

A forma larval do parasitoide assume qual papel nessa cadeia alimentar?

- A Consumidor primário, pois ataca diretamente uma espécie herbívora.
- B Consumidor secundário, pois se alimenta diretamente dos tecidos da lagarta.
- C Organismo heterótrofo de primeira ordem, pois se alimenta de pólen na fase adulta.
- D Organismo heterótrofo de segunda ordem, pois apresenta o maior nível energético na cadeia.
- E Decompositor, pois se alimenta de tecidos do interior do corpo da lagarta e a leva à morte.

**QUESTÃO 82**

Um professor utiliza essa história em quadrinhos para discutir com os estudantes o movimento de satélites. Nesse sentido, pede a eles que analisem o movimento do coelhinho, considerando o módulo da velocidade constante.

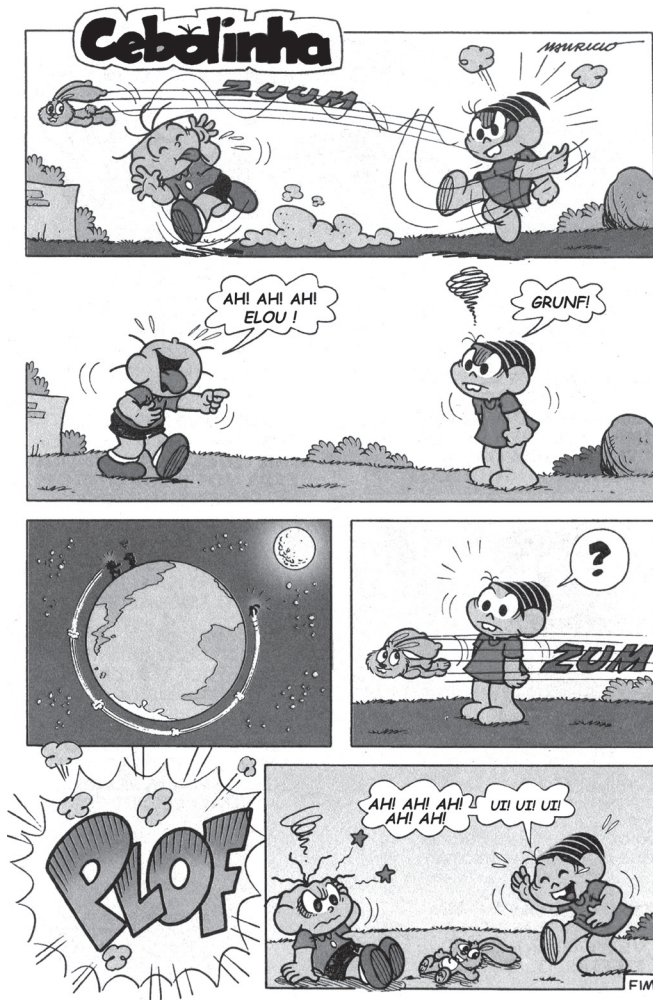

SOUSA, M. Cebolinha, n. 240, jun. 2006.

Desprezando a existência de forças dissipativas, o vetor aceleração tangencial do coelhinho, no terceiro quadrinho, é

- A** nulo.
- B** paralelo à sua velocidade linear e no mesmo sentido.
- C** paralelo à sua velocidade linear e no sentido oposto.
- D** perpendicular à sua velocidade linear e dirigido para o centro da Terra.
- E** perpendicular à sua velocidade linear e dirigido para fora da superfície da Terra.

**QUESTÃO 83**

A utilização de processos de biorremediação de resíduos gerados pela combustão incompleta de compostos orgânicos tem se tornado crescente, visando minimizar a poluição ambiental. Para a ocorrência de resíduos de naftaleno, algumas legislações limitam sua concentração em até 30 mg/kg para solo agrícola e 0,14 mg/L para água subterrânea. A quantificação desse resíduo foi realizada em diferentes ambientes, utilizando-se amostras de 500 g de solo e 100 mL de água, conforme apresentado no quadro.

Ambiente	Resíduo de naftaleno (g)
Solo I	$1,0 \times 10^{-2}$
Solo II	$2,0 \times 10^{-2}$
Água I	$7,0 \times 10^{-6}$
Água II	$8,0 \times 10^{-6}$
Água III	$9,0 \times 10^{-6}$

O ambiente que necessita de biorremediação é o(a)

- A** solo I.
- B** solo II.
- C** água I.
- D** água II.
- E** água III.

**QUESTÃO 84**

Ao sintonizarmos uma estação de rádio ou um canal de TV em um aparelho, estamos alterando algumas características elétricas de seu circuito receptor. Das inúmeras ondas eletromagnéticas que chegam simultaneamente ao receptor, somente aquelas que oscilam com determinada frequência resultarão em máxima absorção de energia.

O fenômeno descrito é a

- A difração.
- B refração.
- C polarização.
- D interferência.
- E ressonância.

**QUESTÃO 85**

**Imunobiológicos:**

*diferentes formas de produção, diferentes aplicações*

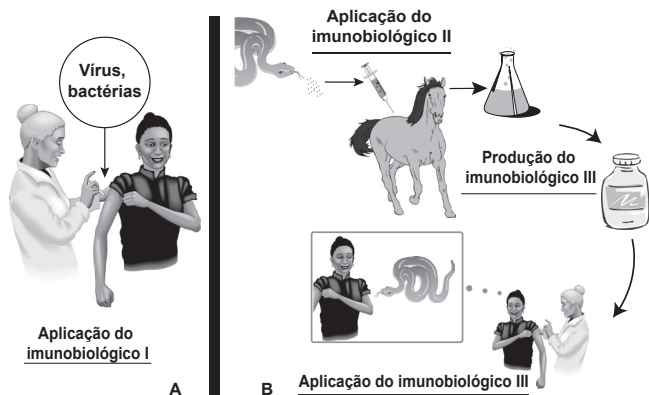

Embora sejam produzidos e utilizados em situações distintas, os imunobiológicos I e II atuam de forma semelhante nos humanos e equinos, pois

- A conferem imunidade passiva.
- B transferem células de defesa.
- C suprimem a resposta imunológica.
- D estimulam a produção de anticorpos.
- E desencadeiam a produção de antígenos.

**QUESTÃO 86**

Grande quantidade dos maus odores do nosso dia a dia está relacionada a compostos alcalinos. Assim, em vários desses casos, pode-se utilizar o vinagre, que contém entre 3,5% e 5% de ácido acético, para diminuir ou eliminar o mau cheiro. Por exemplo, lavar as mãos com vinagre e depois enxaguá-las com água elimina o odor de peixe, já que a molécula de piridina (C<sub>5</sub>H<sub>5</sub>N) é uma das substâncias responsáveis pelo odor característico de peixe podre.

SILVA, V. A.; BENITE, A. M. C.; SOARES, M. H. F. B. Algo aqui não cheira bem... A química do mau cheiro. *Química Nova na Escola*, v. 33, n. 1, fev. 2011 (adaptado).

A eficiência do uso do vinagre nesse caso se explica pela

- A sobreposição de odor, propiciada pelo cheiro característico do vinagre.
- B solubilidade da piridina, de caráter ácido, na solução ácida empregada.
- C inibição da proliferação das bactérias presentes, devido à ação do ácido acético.
- D degradação enzimática da molécula de piridina, acelerada pela presença de ácido acético.
- E reação de neutralização entre o ácido acético e a piridina, que resulta em compostos sem mau odor.

**QUESTÃO 87**

Quando adolescente, as nossas tardes, após as aulas, consistiam em tomar às mãos o violão e o dicionário de acordes de Almir Chediak e desafiar nosso amigo Hamilton a descobrir, apenas ouvindo o acorde, quais notas eram escolhidas. Sempre perdíamos a aposta, ele possui o ouvido absoluto.

O ouvido absoluto é uma característica perceptual de poucos indivíduos capazes de identificar notas isoladas sem outras referências, isto é, sem precisar relacioná-las com outras notas de uma melodia.

LENT, R. *O cérebro do meu professor de acordeão*. Disponível em: <http://cienciahoje.uol.com.br>. Acesso em: 15 ago. 2012 (adaptado).

No contexto apresentado, a propriedade física das ondas que permite essa distinção entre as notas é a

- A frequência.
- B intensidade.
- C forma da onda.
- D amplitude da onda.
- E velocidade de propagação.

### QUESTÃO 88

Grandes fontes de emissão do gás dióxido de enxofre são as indústrias de extração de cobre e níquel, em decorrência da oxidação dos minérios sulfurados. Para evitar a liberação desses óxidos na atmosfera e a consequente formação da chuva ácida, o gás pode ser lavado, em um processo conhecido como dessulfurização, conforme mostrado na equação (1).



Por sua vez, o sulfato de cálcio formado pode ser oxidado, com o auxílio do ar atmosférico, para a obtenção do sulfato de cálcio, como mostrado na equação (2). Essa etapa é de grande interesse porque o produto da reação, popularmente conhecido como gesso, é utilizado para fins agrícolas.

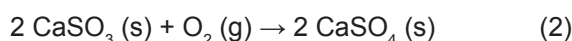

As massas molares dos elementos carbono, oxigênio, enxofre e cálcio são iguais a 12 g/mol, 16 g/mol, 32 g/mol e 40 g/mol, respectivamente.

BAIRD, C. *Química ambiental*. Porto Alegre: Bookman, 2002 (adaptado).

Considerando um rendimento de 90% no processo, a massa de gesso obtida, em gramas, por mol de gás retido é mais próxima de

- A 64.
- B 108.
- C 122.
- D 136.
- E 245.

### QUESTÃO 89

Na década de 1990, células do cordão umbilical de recém-nascidos humanos começaram a ser guardadas por criopreservação, uma vez que apresentam alto potencial terapêutico em consequência de suas características peculiares.

O poder terapêutico dessas células baseia-se em sua capacidade de

- A multiplicação lenta.
- B comunicação entre células.
- C adesão a diferentes tecidos.
- D diferenciação em células especializadas.
- E reconhecimento de células semelhantes.

### QUESTÃO 90

As lentes fotocromáticas escurecem quando expostas à luz solar por causa de reações químicas reversíveis entre uma espécie incolor e outra colorida. Diversas reações podem ser utilizadas, e a escolha do melhor reagente para esse fim se baseia em três principais aspectos: (i) o quanto escurece a lente; (ii) o tempo de escurecimento quando exposta à luz solar; e (iii) o tempo de esmaecimento em ambiente sem forte luz solar. A transmitância indica a razão entre a quantidade de luz que atravessa o meio e a quantidade de luz que incide sobre ele.

Durante um teste de controle para o desenvolvimento de novas lentes fotocromáticas, foram analisadas cinco amostras, que utilizam reagentes químicos diferentes. No quadro, são apresentados os resultados.

Amostra	Tempo de escurecimento (segundo)	Tempo de esmaecimento (segundo)	Transmitância média da lente quando exposta à luz solar (%)
1	20	50	80
2	40	30	90
3	20	30	50
4	50	50	50
5	40	20	95

Considerando os três aspectos, qual é a melhor amostra de lente fotocromática para se utilizar em óculos?

- A 1
- B 2
- C 3
- D 4
- E 5

